

# Pag. 51

Ricambi  
Spare parts  
Pièces détachées  
Ersatzteile

**M 320 FS**

**HPA**

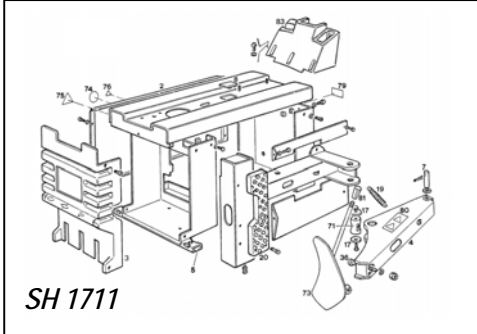

SH 1711

Pag. 194  
Vol. I°

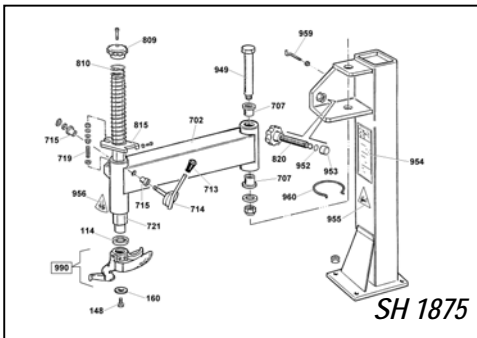

SH 1875

Pag. 322  
Vol. 2°

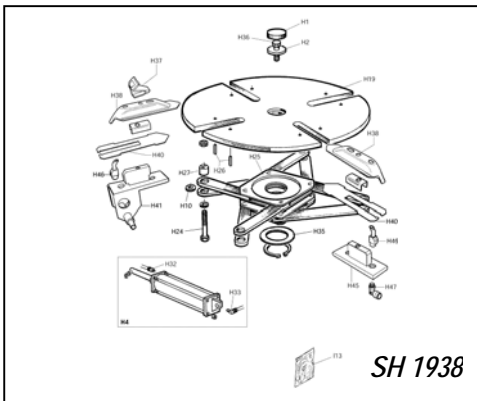

SH 1938

Pag. 380  
Vol. 2°

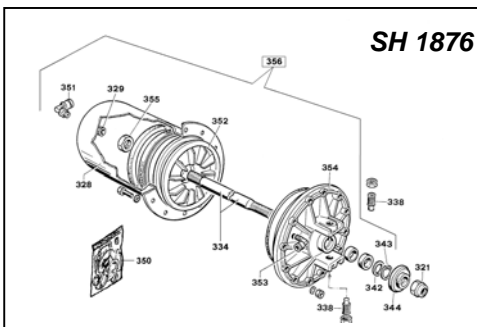

SH 1876

Pag. 323  
Vol. 2°

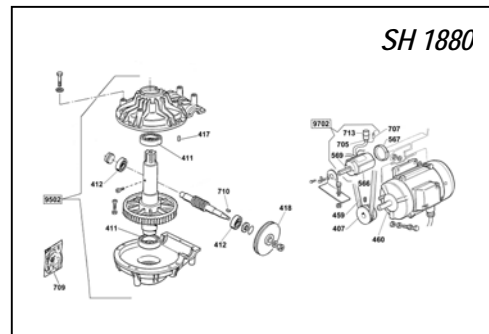

SH 1880

Pag. 327  
Vol. 2°

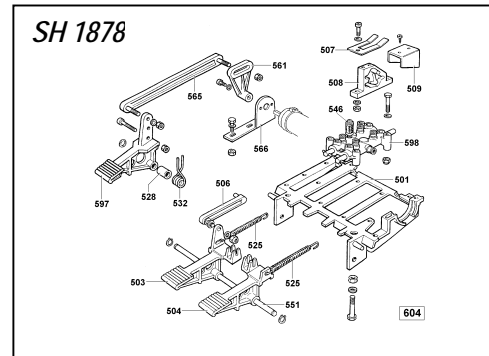

SH 1878

Pag. 325  
Vol. 2°

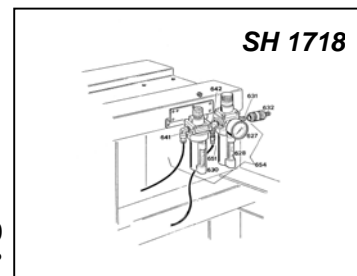

SH 1718

Pag. 200  
Vol. I°

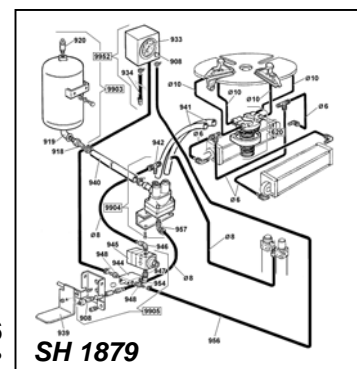

SH 1879

Pag. 326  
Vol. 2°

SH 1711

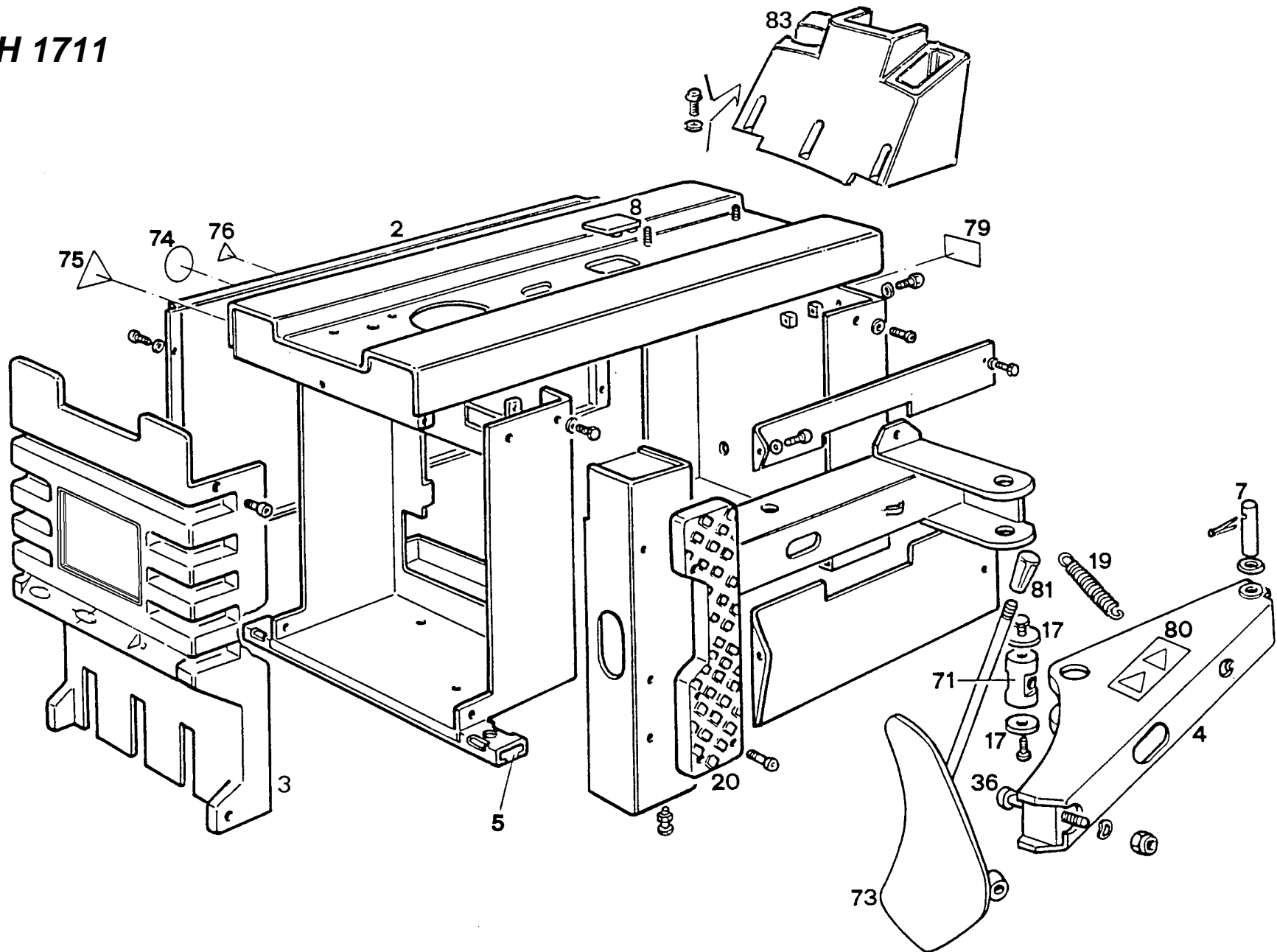

Codice Code	Pos.	Ricambi Descrizione	Spare parts Description	Pièces Détachées Désignation	Ersatzteile Beschreibung
324797	2	Cofano	<i>Crank case</i>	Enveloppe	<i>Seitenverschlußplatte</i>
439201	3	Cofano anteriore	<i>Front crank case</i>	Enveloppe avant	<i>Vordere Maschinenabdeckung</i>
224003	4	Braccio stallonatore	<i>Bead breaker arm</i>	Bras détalonneur	<i>Abdrückerarm</i>
422019	5	Piede	<i>Foot</i>	Pied	<i>Stützfuß</i>
323903	7	Fulcro braccio stallonatore	<i>Bead breaker arm fulcrum pin</i>	Point d'appui bras détalonneur	<i>Drehzapfen für Abdrückerarm</i>
439206	8	Tappo asola GT	<i>GT slot stopper</i>	Bouchon GT	<i>Verschlußplatte GT</i>
323901	17	Rondella	<i>Washer</i>	Rondelle	<i>Beilagscheibe</i>
424364	19	Molla d. 23 x 67	<i>Spring d. 23 x 67</i>	Ressort d. 23 x 67	<i>Zugfeder d. 23 x 67</i>
436199	20	Appoggio cerchio	<i>Rubber pad</i>	Tampon en caoutchouc	<i>Lange Felgenstütze</i>
324008	36	Perno paletta	<i>Blade pin</i>	Pivot de la pelle	<i>Bolzen für Abdrückschaufel</i>
323902	71	Perno orientabile	<i>Revolving pin</i>	Pivot orientable	<i>Drehzapfen</i>
280839	73	Paletta saldata	<i>Welded blade</i>	Pelle soudée	<i>Geschweißte Abdrückschaufel</i>
446598	74	Targhetta avvertimento "Scollegare macchina"	<i>"Disconnect machine" warning plate</i>	Plaquette avertissement "débrancher la machine"	<i>Hinweisschild "Stromversorgung unterbrechen"</i>
446442	75	Targhetta recipiente sotto pressione	<i>Pressurized recipient plate</i>	Plaquette récipient sous pression	<i>Schild "Behälter unter Druck"</i>
425211	76	Targhetta adesiva "fulmine"	<i>"Lightning" sticker</i>	Sigle adhésif "éclair"	<i>Klebeschild "Blitz"</i>
446429	79	Targhetta avvertimento pressione max 16 Bar	<i>Max. pressure 16 Bar warning plate</i>	Plaquette avertissement pression maxi. 16 Bars	<i>Hinweisschild max. Druck 16 Bar</i>
446431	80	Targhetta pericolo stallonatore + interferenza ruota	<i>Bead remover + wheel interference danger warning plate</i>	Plaquette danger détalonneur + interférence roue	<i>Gefahrenschild Wulstadrücker + Rad-Interferenz</i>
402177	81	Impugnatura	<i>Handle</i>	Poignée	<i>Plastikgriff</i>
484298	83	Collare portaoggetti	<i>Weight tray</i>	Collier porte poids	<i>Ablagemuldenaufsatz</i>

**N.B. I pezzi dentro ai riquadri sono normalmente disponibili a magazzino.**

***The parts in evidence are normally available from stock.***

**Les pièces détachées encadrées sont normalement disponibles en magasin.**

***Hinweis: Die umrahmten Teile sind in der Regel jederzeit lieferbar.***

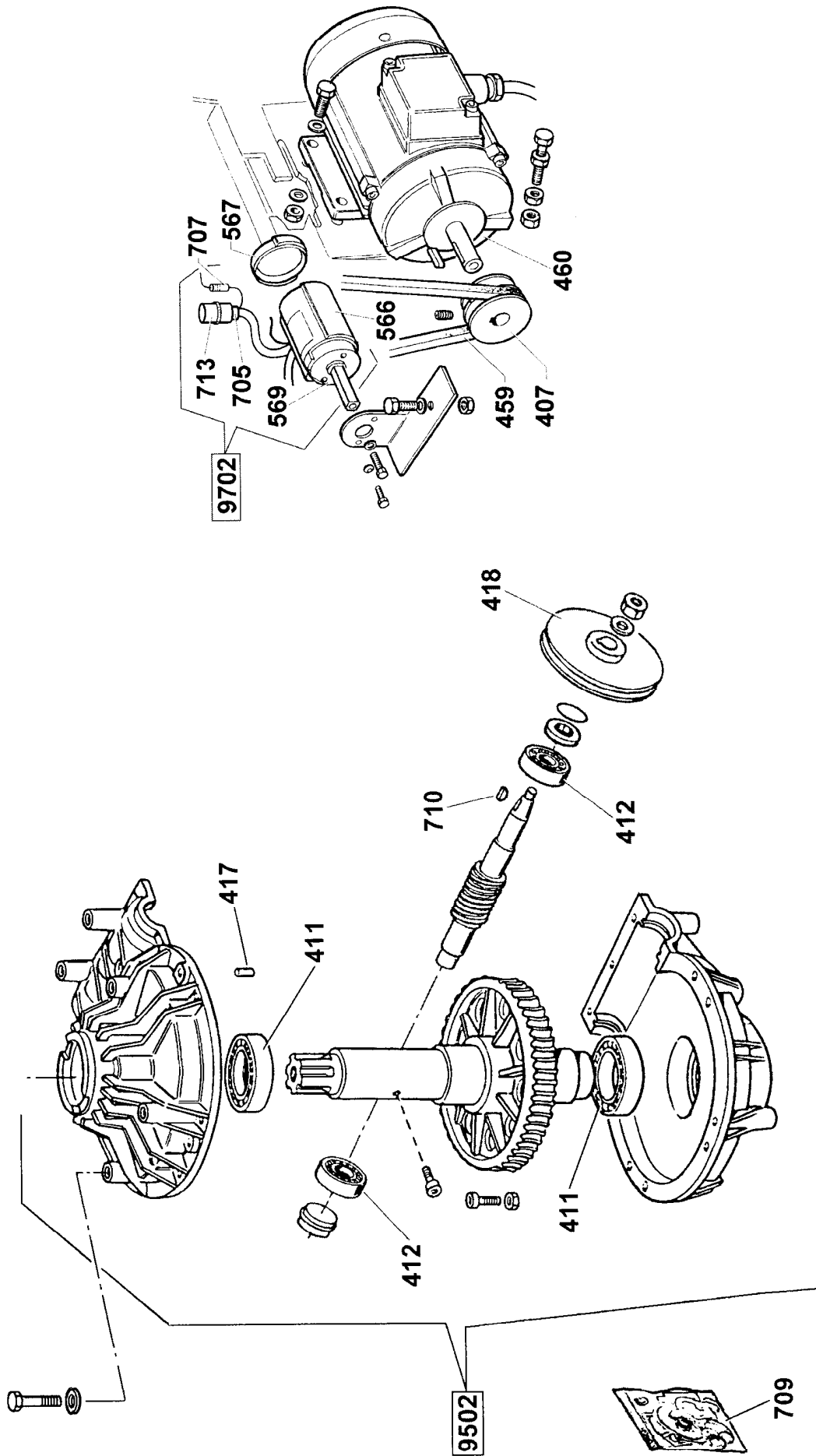

<b>Codice Code</b>	<b>Pos.</b>	<b>Ricambi Descrizione</b>	<b>Spare parts Description</b>	<b>Pièces Détachées Désignation</b>	<b>Ersatzteile Beschreibung</b>
325274	407	Puleggia motore	<i>Pulley for motor</i>	Poulie moteur	<i>Motor-Riemenscheibe</i>
2-01220	411	Cuscinetto a sfere d. 50 x 80 x 16	<i>Ball bearing d. 50 x 80 x 16</i>	Palier à billies d. 50 x 80 x 16	Kugellager d. 50 x 80 x 16
2-01221	412	Cuscinetto rulli conici d. 20 x 47 x 15,25	<i>Taper roller bearing d. 20 x 47 x 15.25</i>	Roulement à rouleaux con. d. 20 x 47 x 15,25	Kegelrollenlager d. 20 x 47 x 15,25
2-01280	417	Spina cilindrica A 8 x 20	<i>Setting pin A 8 x 20</i>	Cheville cyl. A 8 x 20	Zylinderstift A 8 x 20
314344	418	Puleggia riduttore	<i>Pulley for worm gear reducer</i>	Poulie réducteur	Riemenscheibe Untersetzungsgetriebe
426352	459	Cinghia trapezoidale A 25	<i>V-Belt A 25</i>	Courroie trapézoïdale A 25	<i>Keilriemen A 25</i>
449749	460	Motore monofase 110 V - 60 Hz	<i>110 V single phase motor (60 Hz)</i>	Moteur monophasé 110 V - 60 Hz	<i>Einphasenmotor 110 V - 60 Hz</i>
449747	460	Motore monofase 230 V - 50 Hz	<i>230 V single phase motor (50 Hz)</i>	Moteur monophasé 230 V - 50 Hz	<i>Einphasenmotor 230 V - 50 Hz</i>
449748	460	Motore monofase 230 V - 60 Hz	<i>230 V single phase motor (60 Hz)</i>	Moteur monophasé 230 V - 60 Hz	<i>Einphasenmotor 230 V - 60 Hz</i>
412959	460	Motore trifase 230/400 V	<i>230/400V 3-phase motor</i>	Moteur triphasé 230/400 V	<i>Drehstrommotor 230/400V</i>
426793	460	Motore trifase 260/440 V	<i>260/440 V 3-phase motor</i>	Moteur triphasé 260/440 V	<i>Drehstrommotor 260/440 V</i>
432065	566	Protezione per invertitore	<i>Guard for reverser switch</i>	Enveloppe	<i>Schutz für Wendeschalter</i>
430991	567	Coperchio per protezione	<i>Cover for guard</i>	Couvercle pour enveloppe	<i>Abdeckung für endeschalterschutz</i>
421523	569	Invertitore tripolare 25A - 660V	<i>3 poles reverser switch 25A - 660V</i>	Inverseur tripolaire 25A-660V	<i>Dreipoliger Wendeschalter 25A - 660V</i>
449750	705	Condensatore	<i>Capacitor</i>	Condensateur	<i>Kondensator</i>
430770	707	Resistenza	<i>Resistance</i>	Résistance	<i>Widerstand</i>
238204	709	Kit guarnizioni riduttore	<i>Seals kit</i>	Kit joints	<i>Dichtungssatz</i>
2-01950	710	Linguetta A 6 x 6 x 18	<i>Tongue A 6 x 6 x 18</i>	Languette A 6 x 6 x 18	<i>Keil A 6 x 6 x 18</i>
414850	713	Cappello	<i>Cap nut</i>	Capuchon	<i>Abschlusskappe</i>
243102	9502	Riduttore completo	<i>Complete gear box</i>	Réducteur complet	<i>Untersetzungsgetriebe komplett</i>
235574	9702	Impianto elettrico trifase	<i>3-phase electric plant</i>	Installation électrique 3-ph	<i>Drehstromanlage</i>
249881	9702	Impianto elettrico monofase	<i>Single-phase electric plant</i>	Installation électrique monophasé	<i>Einphasenanlage</i>

**N.B. I pezzi dentro ai riquadri sono normalmente disponibili a magazzino.**

***The parts in evidence are normally available from stock.***

**Les pièces détachées encadrées sont normalement disponibles en magasin.**

***Hinweis: Die umrahmten Teile sind in der Regel jederzeit lieferbar.***

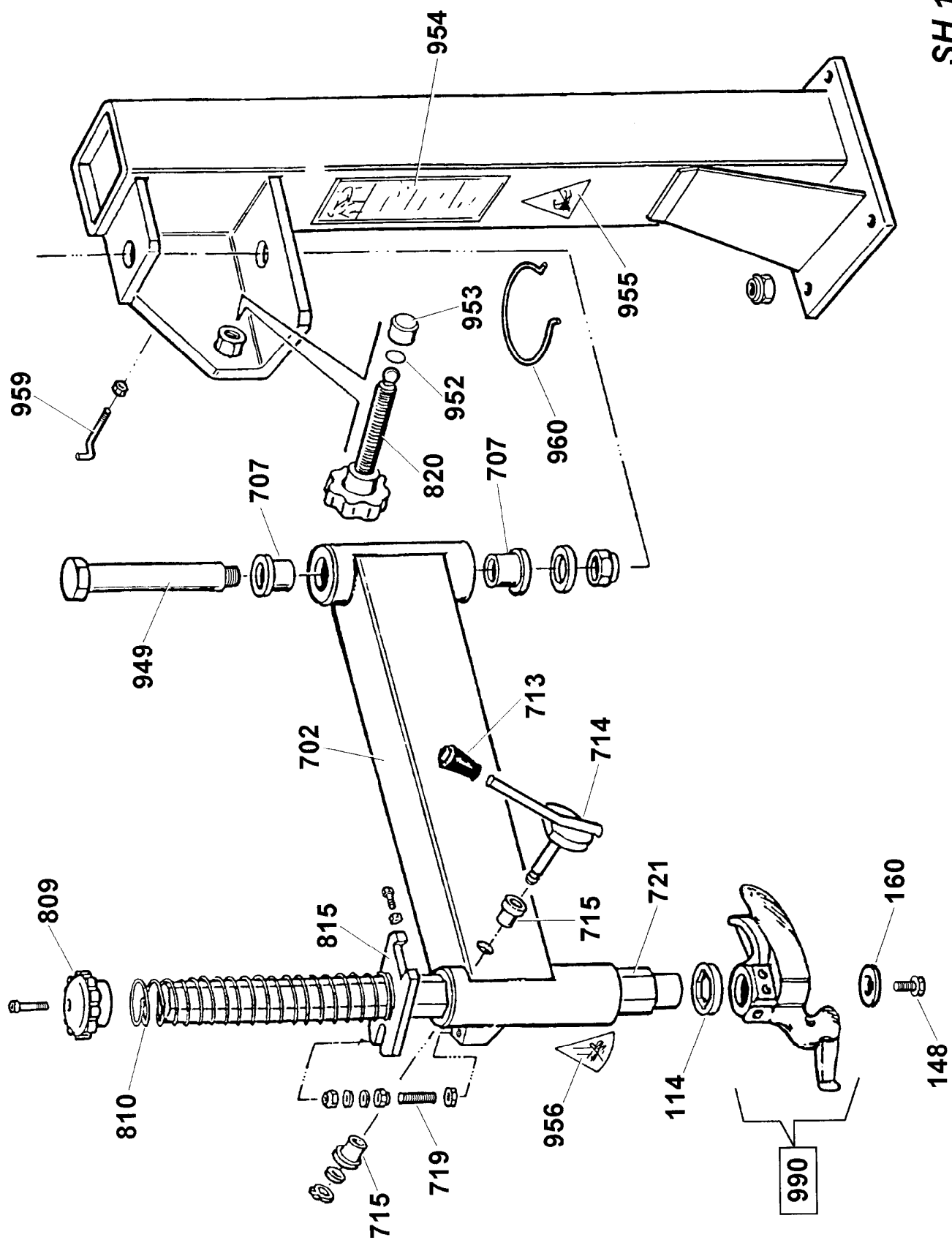

<b>Codice Code</b>	<b>Pos.</b>	<b>Ricambi Descrizione</b>	<b>Spare parts Description</b>	<b>Pièces Détachées Désignation</b>	<b>Ersatzteile Beschreibung</b>
428681	114	Ammortizzatore torretta	<i>Tool head dumper</i>	Amortisseur tête	<i>Kopfdämpfer</i>
350194	148	Rondella per torretta	<i>Washer</i>	Rondelle	<i>Unterlegscheibe</i>
350197	160	Vite fissaggio torretta	<i>Tools head fixing screw</i>	Vis	<i>Schraube</i>
278417	702	Braccio a bandiera	<i>Arm</i>	Bras	<i>Schwenkarm</i>
473597	707	Boccola in nylon	<i>Nylon bush</i>	Coquille en nylon	<i>Nylonbuchse</i>
477973	713	Manopola	<i>Handle grip</i>	Poignée	<i>Plastikgriff</i>
270242	714	Leva a camme	<i>Cam lever</i>	Levier à came	<i>Nockenhebel</i>
373544	715	Boccola in nylon	<i>Nylon bush</i>	Coquille en nylon	<i>Nylonbuchse</i>
372221	719	Barra filettata	<i>Threaded rod</i>	Barre fileté	<i>Gewindestab</i>
379983	721	Albero portatestina	<i>Shaft</i>	Arbre	<i>Kopfhalterwelle</i>
470171	809	Volantino	<i>Handwheel</i>	Petit volant	<i>Bedienungsgriff</i>
479984	810	Molla	<i>Spring</i>	Ressort	<i>Feder</i>
376264	815	Piastrino di sollevamento	<i>Lifting plate</i>	Platine de levage	<i>Hubplatte</i>
479917	820	Barra regolazione braccio completa	<i>Complete threaded rod</i>	Barra fileté complet	<i>Komplette Arm-Regeistange</i>
381806	949	Perno snodo braccio	<i>Pin</i>	Pivot	<i>Arm-gelenk-Zapfen</i>
425597	952	Anello OR 3043	<i>O-Ring 3043</i>	Bague OR 3043	<i>O-Ring d. 3043</i>
372259	953	Testina appoggio	<i>Head</i>	Tête	<i>Auflagekopf</i>
483458	954	Targhetta avvertimento pericolo gonfiaggio	<i>Inflation danger warning plate</i>	Plaquette avertissement danger gonflage	<i>Hinweischild "Gefahr Aufpumpung"</i>
446433	955	Targhetta pericolo schiacciamento griffe	<i>Clamp crushing danger plate</i>	Plaquette danger écrasement griffes	<i>Gefahrenschild "Quetschung Spannbacken"</i>
446435	956	Targhetta schiacciamento torretta-cerchio	<i>Turret-rim crushing plate</i>	Plaquette écrasement tourelle-jante	<i>Gefahrenschild "Quetschung Säule-Reifen"</i>
370237	959	Tondino supporto pistola	<i>Inflating gun support</i>	Support de la pistolet	<i>Rundeisen Pistolenhalterung</i>
440436	960	Sostegno vaso per grasso	<i>Grease support</i>	Support pour gras	<i>Halter für Schmiermittelbehälter</i>
258761	990	Torretta utensili completa	<i>Complete tools head</i>	Tête outils complet	<i>Werkzeugkopf komplett</i>

**N.B. I pezzi dentro ai riquadri sono normalmente disponibili a magazzino.**

***The parts in evidence are normally available from stock.***

**Les pièces détachées encadrées sont normalement disponibles en magasin.**

***Hinweis: Die umrahmten Teile sind in der Regel jederzeit lieferbar.***

SH 1878

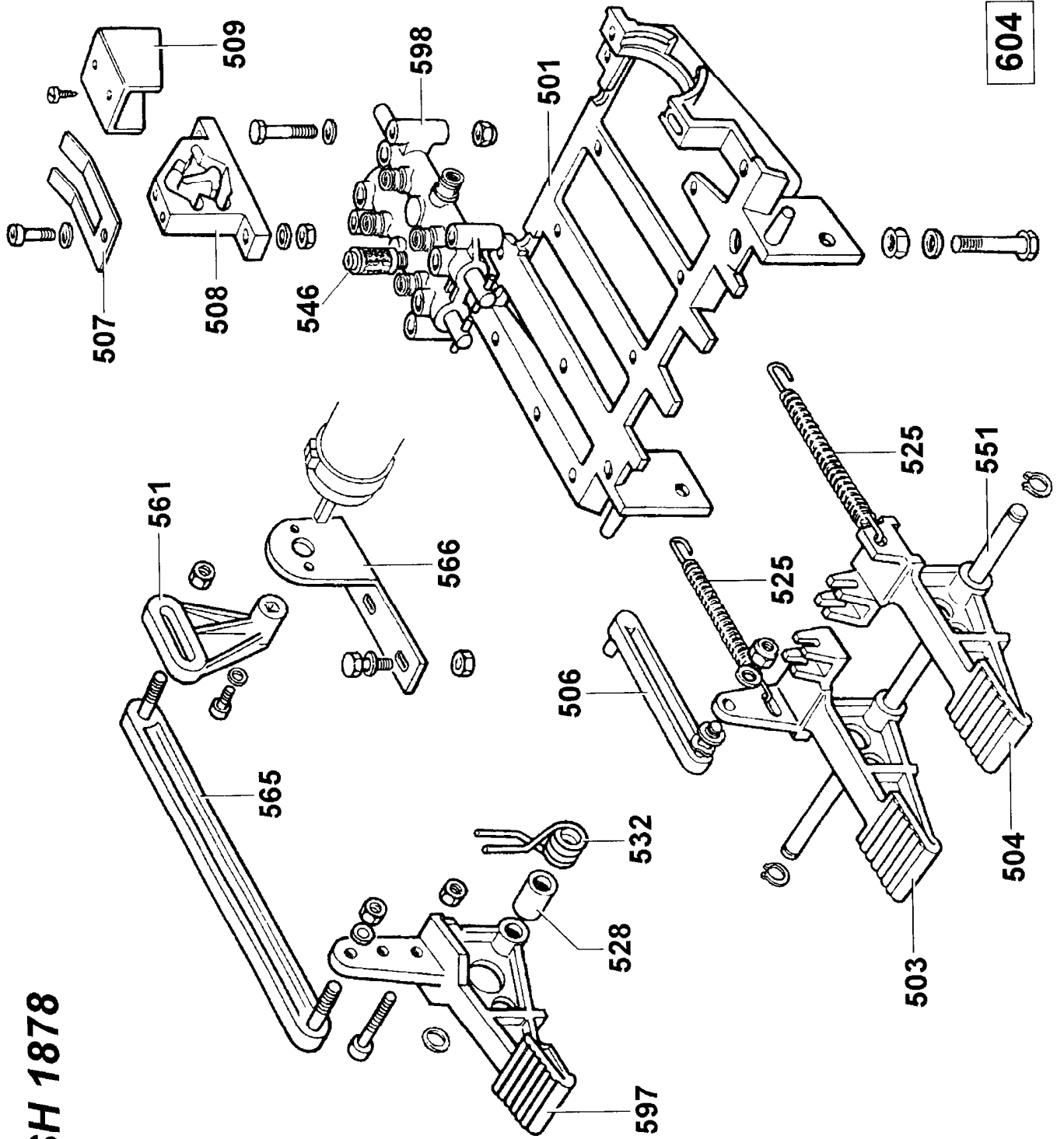



<b>Codice Code</b>	<b>Pos.</b>	<b>Ricambi Descrizione</b>	<b>Spare parts Description</b>	<b>Pièces Détachées Désignation</b>	<b>Ersatzteile Beschreibung</b>
524273 325031	501 503	Supporto comandi Pedale per autocentrante	<i>Controls support</i> <i>Self-centering chuck pedal</i>	Support des commandes Pédale du mandrin	<i>Halterung für die Steuerungen</i> <i>Pedal für selbstzentrierende Spannvorrichtung</i>
325032 425014	504 506	Pedale per stallonatore Biella per camma	<i>Bead-breaker pedal</i> <i>Connecting rod for cam</i>	Pédale du detalonneur Bielle pour came	<i>Pedal für Abdrücker</i> <i>Pleuel für Nocken</i>
325019	507	Balestra a forcella	<i>Fork plate spring</i>	Ressort à lame	<i>Gabelblattfeder</i>
425020 325018	508 509	Camma doppia Cavallotto guida bielle	<i>Double cam</i> <i>U-Shaped sheet</i>	Came double Profilè a U	<i>Doppelnocken</i> <i>Pleueführungsbügel</i>
410628	525	Molla richiamo pedale	<i>Return pedal spring</i>	Ressort retour pédale	<i>Pedalrückholfeder</i>
325050	528	Distanziale	<i>Spacer</i>	Entretoise	<i>Distanzstück</i>
428682	532	Molla comando interruttore	<i>Control reverser switch spring</i>	Ressort commande inverseur	<i>Schalter-Steuerungsfeder</i>
480267 325583 404283 429009	546 551 561 565	Silenziatore 1/8" Perno per pedaliera Leva per invertitore Biella per invertitore	<i>Silencer 1/8"</i> <i>Pin for pedals</i> <i>Reverser switch lever</i> <i>Connecting rod for reverser switch</i>	Silencieux 1/8" Pivot pour pedales Lever pour inverseur Bielle pour inverseur	<i>Schalldämpfer 1/8"</i> <i>Zapfen für Pedalsteuerung</i> <i>Hebel für Wendeschalter</i> <i>Pleuel für Wender</i>
334758 252010	566 597	Supporto invertitore Pedale per invertitore	<i>Reverser switch support</i> <i>Reverser-switch pedal</i>	Support pour l'inverseur Pédale du inverseur	<i>Wendegetriebehalterung</i> <i>Pedal für Wendeschalter</i>
253298	598	Rubinetto 5/3 doppio	<i>5/3 Double valve</i>	Soupape 5/3 double	<i>Doppel-Hahn 5/3</i>
241201	604	Pedaliera completa	<i>Complete pedals</i>	Pédales complet	<i>Pedalsteuerung, komplett</i>

**N.B. I pezzi dentro ai riquadri sono normalmente disponibili a magazzino.**

***The parts in evidence are normally available from stock.***

**Les pièces détachées encadrées sont normalement disponibles en magasin.**

***Hinweis: Die umrahmten Teile sind in der Regel jederzeit lieferbar.***

# SH 1938

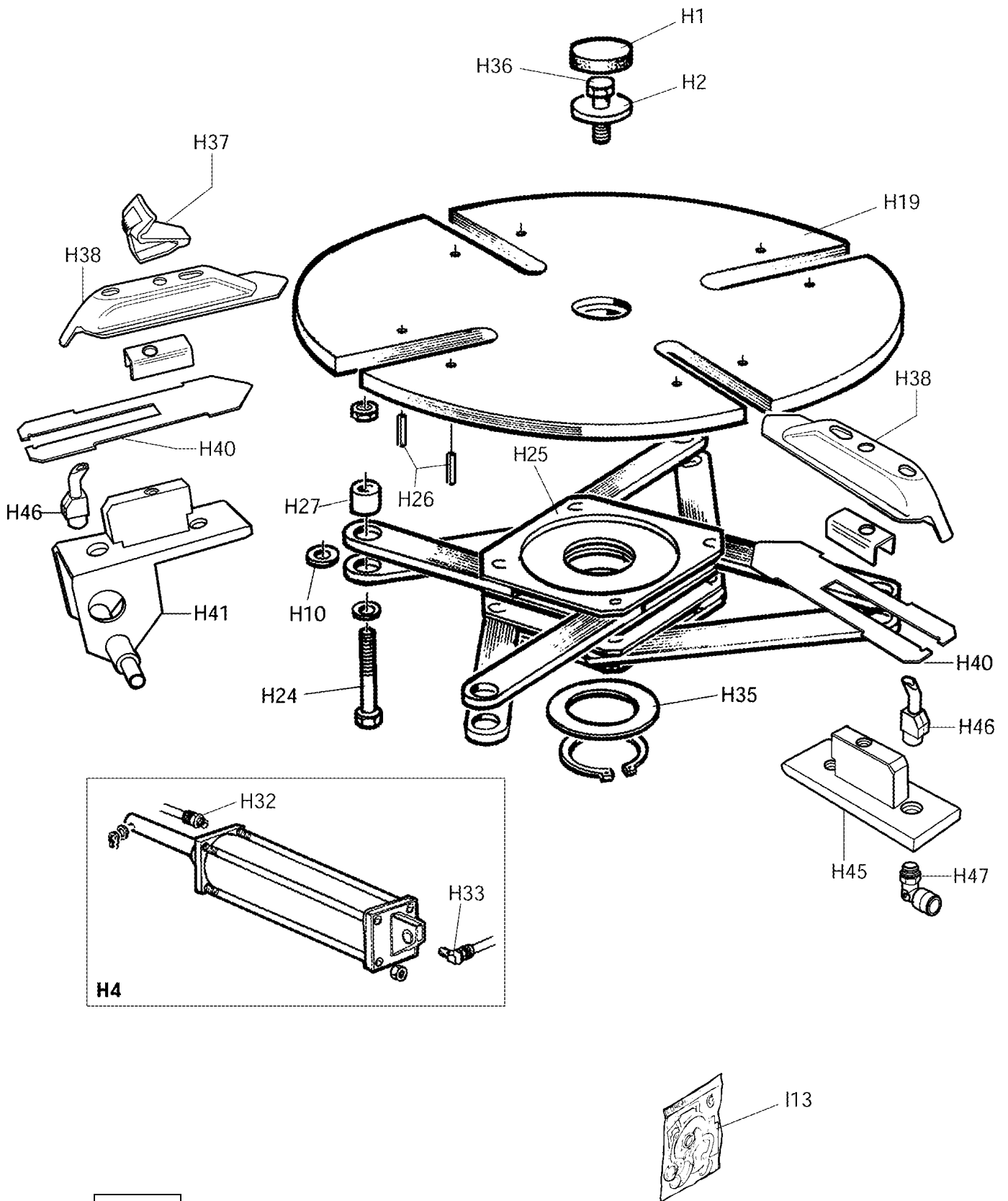

**H3**

Codice Code	Pos.	Ricambi Descrizione	Spare parts Description	Pièces Détachées Désignation	Ersatzteile Beschreibung
426514	H1	Tappo copriforo autocentr.	<i>Self-centering plug</i>	Bouchon	<i>Lochabdeckstöpsel für selbst-zentrierende Spannvorrichtung</i>
323363	H2	Rondella	<i>Washer</i>	Rondelle	<i>Scheibe</i>
5-100385	H3	Autocentrante completo 10"-20" / 13"-23"	<i>Complete self-centering chuck 10"-20" / 13"-23"</i>	Plateau autocentreur complet 10"-20" / 13"-23"	<i>Selbstzentrierende Spannvorrichtung kpl 10"-20" / 13"-23"</i>
253784	H4	Cilindro blocc. completo DX	<i>Compl. locking cylinder RH</i>	Cyl. de blocage complet droit	<i>Blockierzylinder kompl. rechts</i>
253783	H4	Cilindro blocc. completo SX	<i>Compl. locking cylinder LH</i>	Cyl. de blocage comp. gauche	<i>Blockierzylinder kompl. links</i>
428636	H10	Rondella in nylon	<i>Nylon washer</i>	Rondelle en nylon	<i>Scheibe aus Nylon</i>
238548	H13	Kit guarnizioni cilindri	<i>Cylinder seal kit</i>	Kit joints cylindres	<i>Dichtungsgarnitur</i>
		composto da: 4 OR 3256 d. 64,77 2 Pistoni vulcanizzati 2 Guarnizioni a labbro + rasch. ASR 5720	composed by: n. 4 O-Ring 3256 n. 2 Pistons n. 2 V-Ring ASR 5720	composition: n. 4 Bagues OR 3256 n. 2 Pistons n. 2 Bagues à levre ASR 5720	Bestandteile: nr. 4 O-Ring 3256 nr. 2 Kolbenen nr. 2 Lippenringmanschette Olablestreifer ASR 5720
253758	H19	Piatto autocentrante saldato	<i>Self-centering locking plate</i>	Plateau autocentreur soudé	<i>Geschweißter Spanteller</i>
239167	H25	Flangia comando bielle	<i>Connecting rod control flange</i>	Plateau commande bielless	<i>Pleueflansch</i>
2-01059	H26	Spina elastica d. 5 x 12	<i>Spring pin d. 5 x 12</i>	Goupille élastique d. 5 x 12	<i>Spannstift d. 5 x 12</i>
4-101931	H27	Boccola	<i>Bushing</i>	Bague	<i>Büchse</i>
3-00461	H32	Raccordo diritto 6 x 1/8"	<i>Straight-union 1/8" x 6</i>	Raccord droit 6 x 1/8"	<i>gerader Anschluß 1/8" x 6</i>
3-00053	H33	Racc. girevole a L 1/8"x6	<i>Revolving L-Union 1/8" x 6</i>	Raccord à L 1/8" x 6 - 1541	<i>drehbarer L Anschluß 1/8"x6</i>
425004	H35	Ralla	<i>Center plate</i>	Crapaudine	<i>Scheibe</i>
601216	H36	Vite fissaggio autocentrante	<i>Screw for self-centering chuck</i>	Vis de fixation autocentrant	<i>Selbstzentrierende Befestigungsschraube</i>
3008225	H37	Cuneo di bloccaggio	<i>Locking jaw</i>	Griffe de blocage	<i>Sperrkeil</i>
4-101871	H38	Appoggio scorrevole	<i>Running rim support</i>	Support coulissant	<i>Gleitschieber</i>
4-101151	H40	Slitta copriasola	<i>Slide cover</i>	Glissière couvre-trou	<i>Lochstopfen Schlitten</i>
4-101130	H41	Supporto scorrev. trainante	<i>Running rim support (pulling)</i>	Support coulissant entraîneur	<i>Gleitbarer Zugträger</i>
4-101122	H45	Supporto scorrevole trainato	<i>Running rim support (pulled)</i>	Support coulissant entraîné	<i>Gleitbarer Zugträger</i>
4-101918	H46	Ugello gonfiatubeless	<i>Tubeless tyre inflating nozzle</i>	Gicleur gonfleur tubeless	<i>Aufpumpdüse</i>
5-00517	H47	Raccordo rapido D.10-16	<i>Quick union D.10-16</i>	Raccord D.10-16	<i>Anschluß D.10-16</i>

**N.B. I pezzi dentro ai riquadri sono normalmente disponibili a magazzino.**

***The parts in evidence are normally available from stock.***

**Les pièces détachées encadrées sont normalement disponibles en magasin.**

***Hinweis: Die umrahmten Teile sind in der Regel jederzeit lieferbar.***

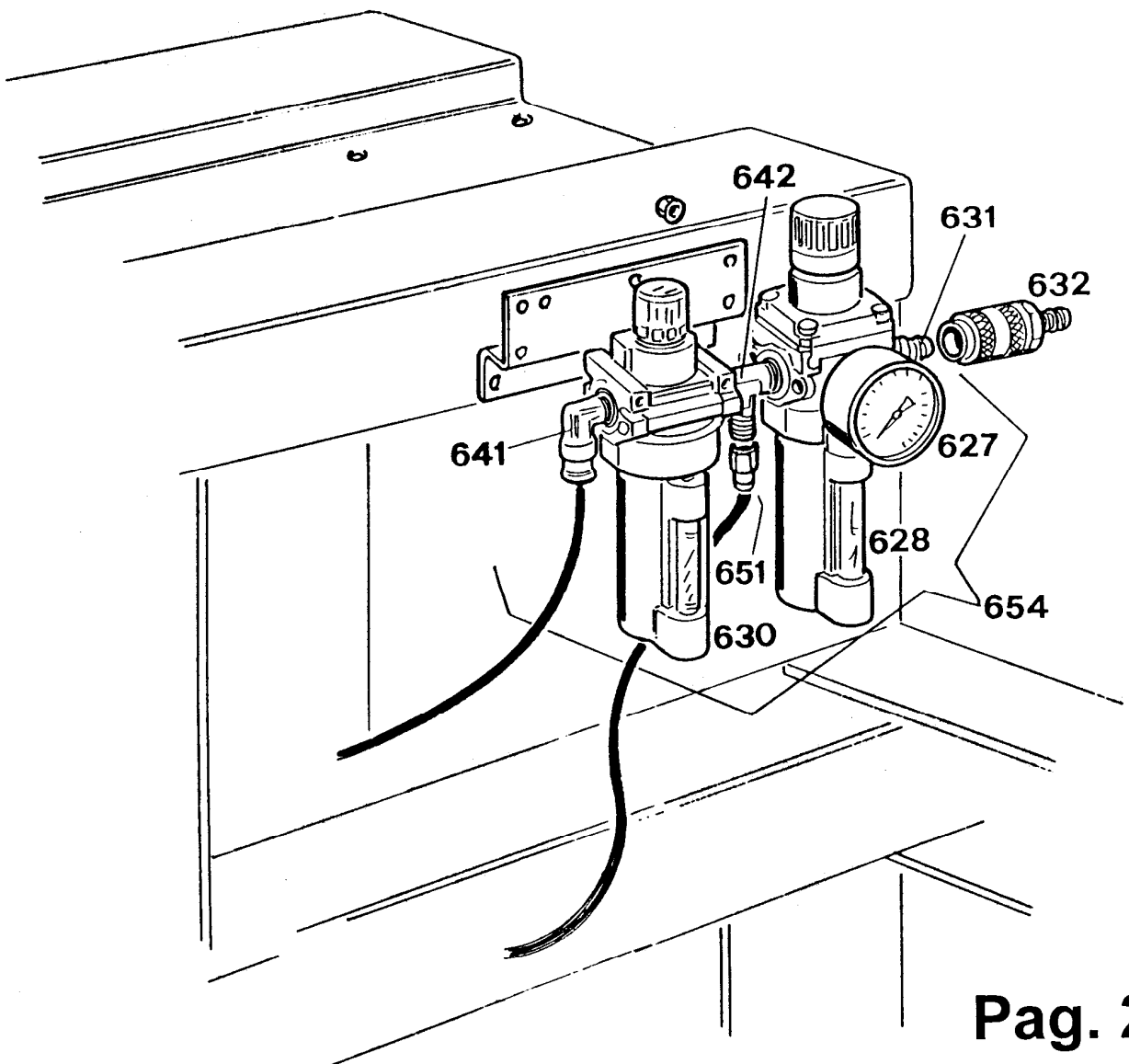

Codice Code	Pos.	Ricambi Descrizione	Spare parts Description	Pièces Détachées Désignation	Ersatzteile Beschreibung
434818	627	Manometro d. 40 12 BAR/PSI 1/8"	Pressure gauge d. 40 12 BAR/PSI 1/8"	Manomètre d. 40 12 BAR/PSI 1/8"	Druckmesser d. 40 mit 12 BAR-Anzeigeskala 1/8"
434617	628	Gruppo filtro regolatore	Filter unit	Groupe filtre	Reduzierfiltergruppe
433941	630	Gruppo lubrificatore	Lubricator unit	Groupe nébulisateur	Schmiergruppe
441900	631	Giunto a innesto rapido maschio 1/4"	Quick release fitting, male 1/4"	Joint à embrayage rap. mâle 1/4"	Steck-Schnellverbinder 1/4"
441899	632	Giunto a innesto rapido femmina 1/4"	Quick release fitting, female 1/4"	Joint embrayage rap. femelle 1/4"	Aufsteck-Schnellverbinder 1/4"
476964	641	Raccordo rapido a L - 6500 - 1/4" x 8	L - Union - 6500 - 1/4" x 8	Raccord à L - 6500 - 1/4" x 8	L-Schnellanschluß - 6500 - 1/4" x 8
477200	642	Raccordo a T - 2080 - MMM 1/4"	T-Union - 2080 - MMM 1/4"	Raccord à T - 2080 - MMM 1/4"	T-Anschluß - 2080 - MMM 1/4"
476962	645	Raccordo rapido a L girevole 6520 - 1/4" x 8	L-Union - 6520 - 1/4" x 8	Raccord à L - 6520 - 1/4" x 8	Drehbarer L-Anschluß - 6520 1/4" x 8
438514	651	Raccordo rapido femmina 6463 - 1/4" x 8	Female union - 6463 - 1/4" x 8	Raccord - 6463 - 1/4" x 8	Schnellanschluß - 6463 - 1/4" x 8
441901	654	Gruppo filtro regolatore-lubrificatore	Filter-lubricator unit	Groupe filtre régulateur-graisseur	Verteiler-Schmiergruppe mit Reduzierfilter

**N.B. I pezzi dentro ai riquadri sono normalmente disponibili a magazzino.**

***The parts in evidence are normally available from stock.***

**Les pièces détachées encadrées sont normalement disponibles en magasin.**

***Hinweis: Die umrahmten Teile sind in der Regel jederzeit lieferbar.***

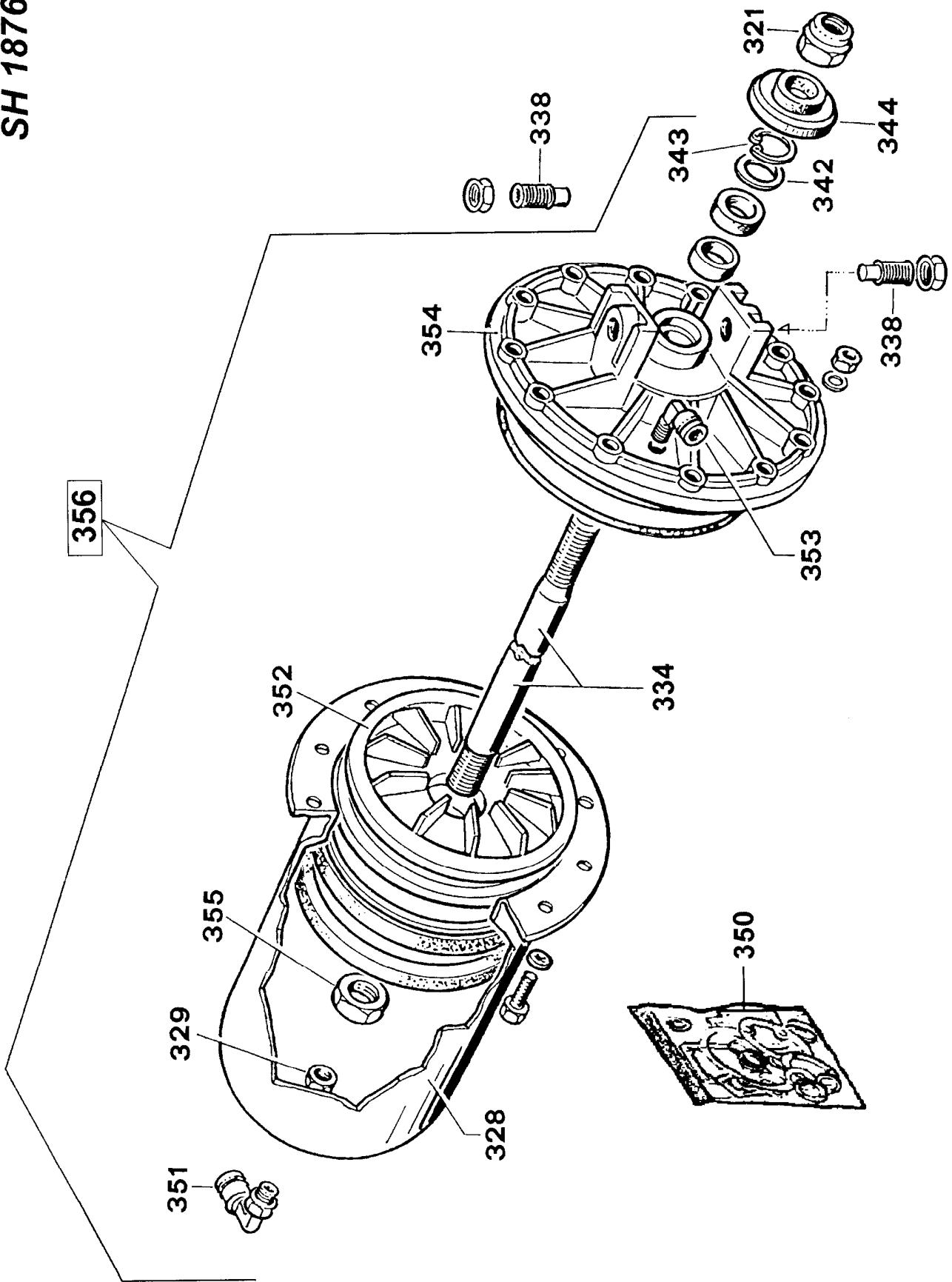

<b>Codice Code</b>	<b>Pos.</b>	<b>Ricambi Descrizione</b>	<b>Spare parts Description</b>	<b>Pièces Détachées Désignation</b>	<b>Ersatzteile Beschreibung</b>
601242	321	Dado esagon. autobloccante M 18 x 1,5	<i>Self-locking hexagon nut M 18 x 1.5</i>	Écrou à six pans de sûreté M 18 x 1,5	<i>selbstsichernde Sechskantmutter M 18 x 1,5</i>
330190	328	Cilindro d. 186	<i>Cylinder d. 186</i>	Verin d. 186	<i>Zylinder d. 186</i>
333524	329	Dado gas 1/4"	<i>Gas nut 1/4"</i>	Écrou gas 1/4"	<i>Mutter Gas 1/4"</i>
332700	334	Stelo	<i>Connecting rod</i>	Tige	<i>Schaft</i>
431864	338	Vite fissaggio cilindro	<i>Screw for cylinder</i>	Vis du verin	<i>Zylinderbefestigungsschraube</i>
325561	342	Rondella in acciaio d. 24 x 29,8 x 0,5	<i>Steel washer d. 24 x 29.8 x 0.5</i>	Rondelle en acier d. 24 x 29,8 x 0,5	<i>Stahlscheibe d. 24 x 29,8 x 0,5</i>
434031	343	Anello arresto concentr.	<i>Locking ring</i>	Anneau de sûreté conc.	<i>Sperr-Ring</i>
424096	344	Calotta ammortizzatrice	<i>Bumper</i>	Calotte amortisseur	<i>Stoßdämpfer</i>
281277	350	Kit guarnizioni cilindro stallonatore	<i>Bead remover cylinder seal kit</i>	Kit joints cylindre détalonneur	<i>Satz Dichtungen für Wulst-Abdrückzylinder</i>
		composto da: 2 Guarniz. a labbro d. 184 x 165 x 11 1 Anello OR 4725 1 Anello di guida 1 Guarnizione ASR d. 20 x 30 x 6	composed by: n. 2 V-Ring d. 184 x 165 x 11.11 n. 1 O-Ring 4725 n. 1 Guide ring n. 1 V-Ring ASR d. 20 x 30 x 6	composition: n. 2 Bagues à levre d. 184 x 16 x 11 n. 1 Bague OR 4725 n. 1 Anneau du guide n. 1 Bague ASR d. 20 x 30 x 6	Bestandteile: nr. 2 Lippendichtung d. 184 x 165 x 11 nr. 1 O-Ring 4725 nr. 1 Führungsring nr. 1 Dichtung ASR d. 20 x 30 x 6
3-00050	351	Raccordo girevole a L 1/4"x10	<i>L-Union 1/4"x 10</i>	Raccord à L 1/4"x10	<i>Drehbarer L-Anschluß 1/4"x10</i>
337848	352	Pistone d. 186 doppio effetto	<i>Piston d. 186 double effect</i>	Piston d. 186 D.E.	<i>Doppelwirksamer Kolben d. 186</i>
451926	353	Raccordo a L 1/4"x10 S6500	<i>L-Union - 1/4" x 10</i>	Raccord à L - 1/4" x 10	<i>L-Anschluß - 1/4" x 10</i>
351905	354	Flangia cilindro	<i>Cylinder flange</i>	Flasque du verin	<i>Zylinderflansch</i>
2-00989	355	Dado esag. medio M 18 x 1,5	<i>Medium nut M 18 x 1.5</i>	Écrou à six pans moyen M 18 x 1,5	<i>mittelhohe Sechskantmutter M 18 x 1,5</i>
231706	356	Cilindro stallonatore completo	<i>Complete bead-breaker cylinder</i>	Verin du detalonneur complete	<i>Abdrückzylinder komplett</i>

**N.B. I pezzi dentro ai riquadri sono normalmente disponibili a magazzino.**

***The parts in evidence are normally available from stock.***

**Les pièces détachées encadrées sont normalement disponibles en magasin.**

***Hinweis: Die umrahmten Teile sind in der Regel jederzeit lieferbar.***

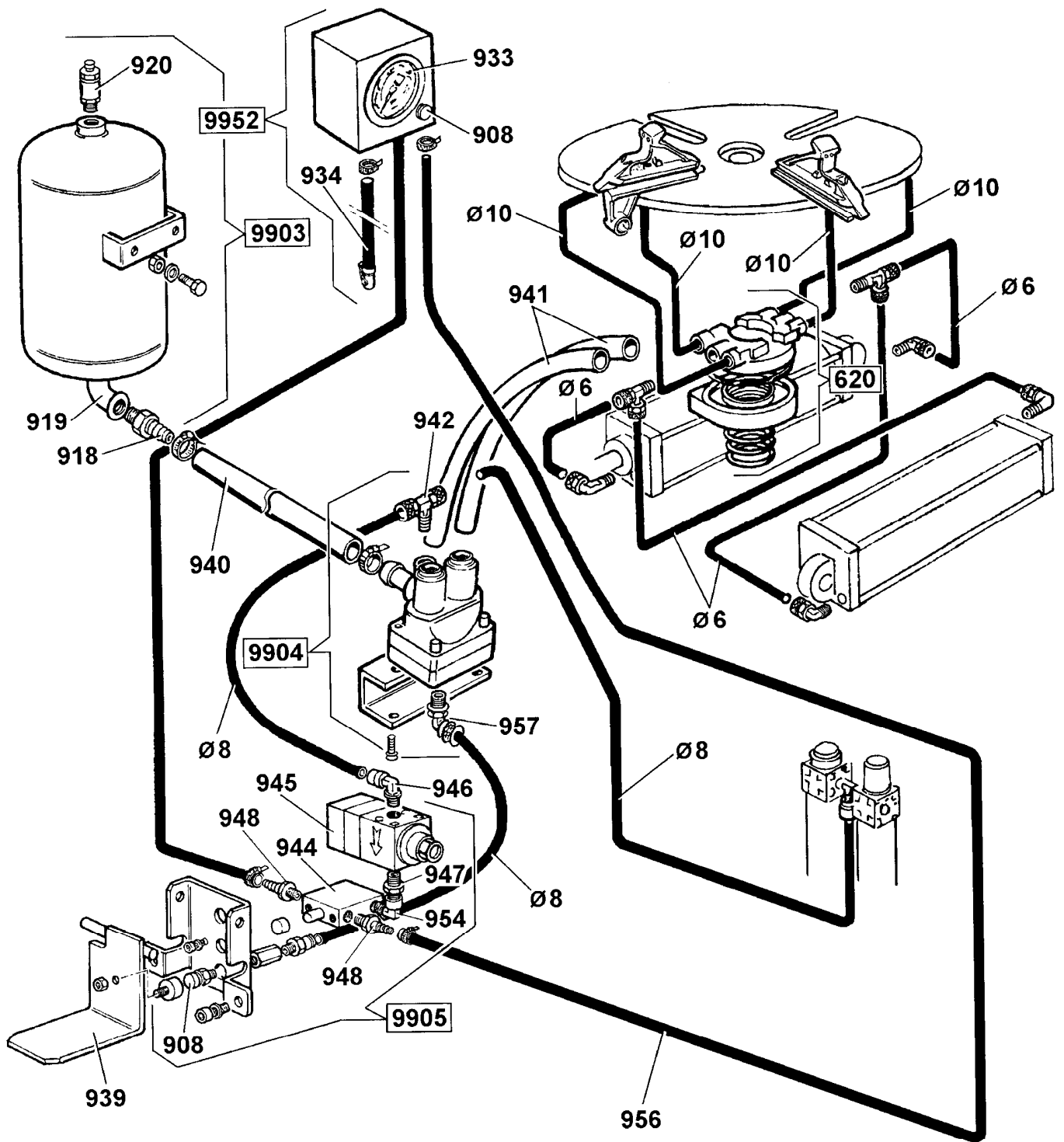

**SH 1879**



<b>Codice Code</b>	<b>Pos.</b>	<b>Ricambi Descrizione</b>	<b>Spare parts Description</b>	<b>Pièces Détachées Désignation</b>	<b>Ersatzteile Beschreibung</b>
241841	620	Raccordo girevole GT	<i>Revolving union</i>	Raccord pivotant GT	<i>drehbarer Anschluß GT</i>
235463	908	Pulsante completo	<i>Complete push button</i>	Bouton complet	<i>Bedienknopf, kompl.</i>
3-00009	918	Innesto	<i>Clutch</i>	Embrayage	<i>Kupplung</i>
438995	919	Raccordo	<i>Union</i>	Raccord	<i>Anschluß</i>
435077	920	Valvola di sicurezza	<i>Safety valve</i>	Soupape de sécurité	<i>Sicherheitsventil</i>
3-00490	933	Manometro d. 80 scala BAR/PSI	<i>Pressure gauge d. 80 BAR/PSI scale</i>	Manomètre d. 80 échelle BARS/PSI	<i>Druckmesser d. 80 Skala BAR/PSI</i>
235462	934	Tubo di gonfiaggio	<i>Inflator hose</i>	Tuyau de gonflage	<i>Füllschlauch</i>
252625	939	Pedale di gonfiaggio	<i>Inflation pedal</i>	Pedale de gonflage	<i>Reifenfüllpedal</i>
343626	940	Tubo in gomma	<i>Rubber tube</i>	Tube en caoutchouc	<i>Gummischlauch</i>
341156	941	Tubo in nylon	<i>Nylon tube</i>	Tube en nylon	<i>Schlauch aus Nylon</i>
438665	942	Raccordo a T	<i>T-union</i>	Raccord à T	<i>Anschluß</i>
452564	944	Valvola	<i>Valve</i>	Soupape	<i>Ventil</i>
452553	945	Limitatore di pressione	<i>Pressure limiter</i>	Limiteur de pression	<i>Druckbegrenzer</i>
3-00221	946	Raccordo a L	<i>L-union</i>	Raccord à L	<i>Anschluß</i>
477083	947	Niplo	<i>Nipple</i>	Nipple	<i>Nippel</i>
421137	948	Innesto	<i>Clutch</i>	Embrayage	<i>Kupplung</i>
441609	954	Raccordo a L	<i>L-union</i>	Raccord à L	<i>Anschluß</i>
352614	956	Tubo in gomma	<i>Rubber tube</i>	Tube en caoutchouc	<i>Gummischlauch</i>
3-00051	957	Raccordo a L	<i>L-union</i>	Raccord à L	<i>Anschluß</i>
240968	9903	Serbatoio omologato	<i>Homologated tank</i>	Réservoir homologué	<i>homologierter Tank</i>
241124	9904	Gruppo valvola di scarico rapido	<i>Quick discharge valve unit</i>	Groupe soupape de décharge rapide	<i>Schnellablassventil gruppe</i>
252568	9905	Gruppo gonfiaggio	<i>Inflation unit</i>	Groupe de gonflage	<i>Reifenfüllgruppe</i>
252599	9952	Scatola manometro completa (BAR/PSI)	<i>Complete box for pressure gauge (BAR/PSI)</i>	Boîtier pour manomètre complet (BAR/PSI)	<i>Druckmessergehäuse komplette (BAR/PSI)</i>

**N.B. I pezzi dentro ai riquadri sono normalmente disponibili a magazzino.**

***The parts in evidence are normally available from stock.***

**Les pièces détachées encadrées sont normalement disponibles en magasin.**

***Hinweis: Die umrahmten Teile sind in der Regel jederzeit lieferbar.***