

# Pag. 49

Ricambi  
Spare parts  
Pièces détachées  
Ersatzteile



**HPA**



**B 110**

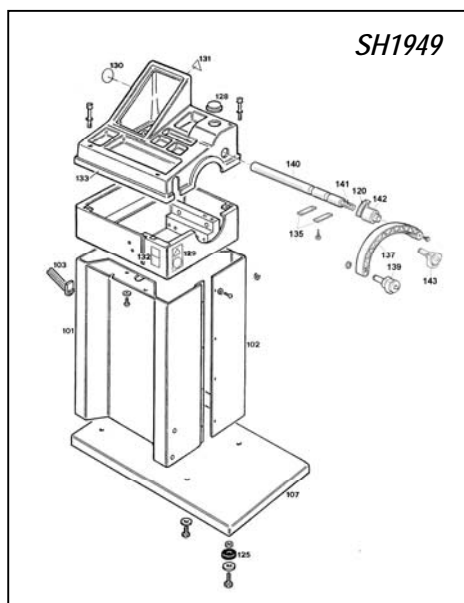

**SH1949**

Pag. 392  
Vol. 2°

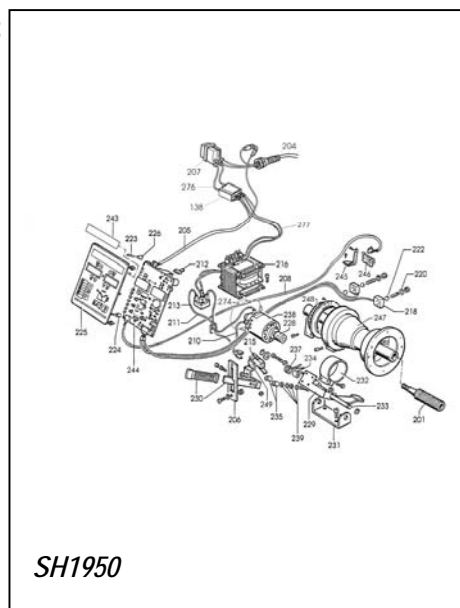

**SH1950**

Pag. 391  
Vol. 2°

Pag. 41  
Vol. 1°

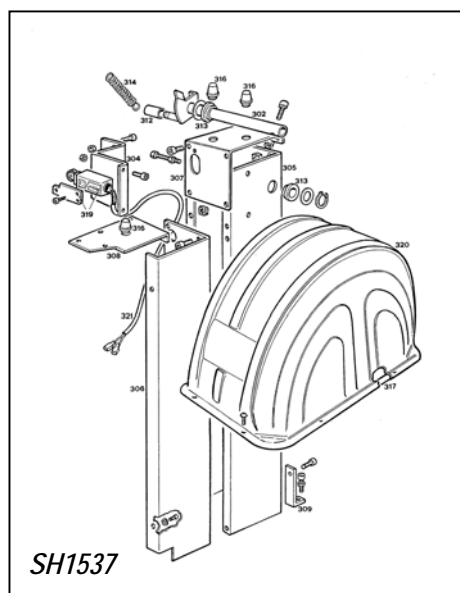

**SH1537**

# SH 1949

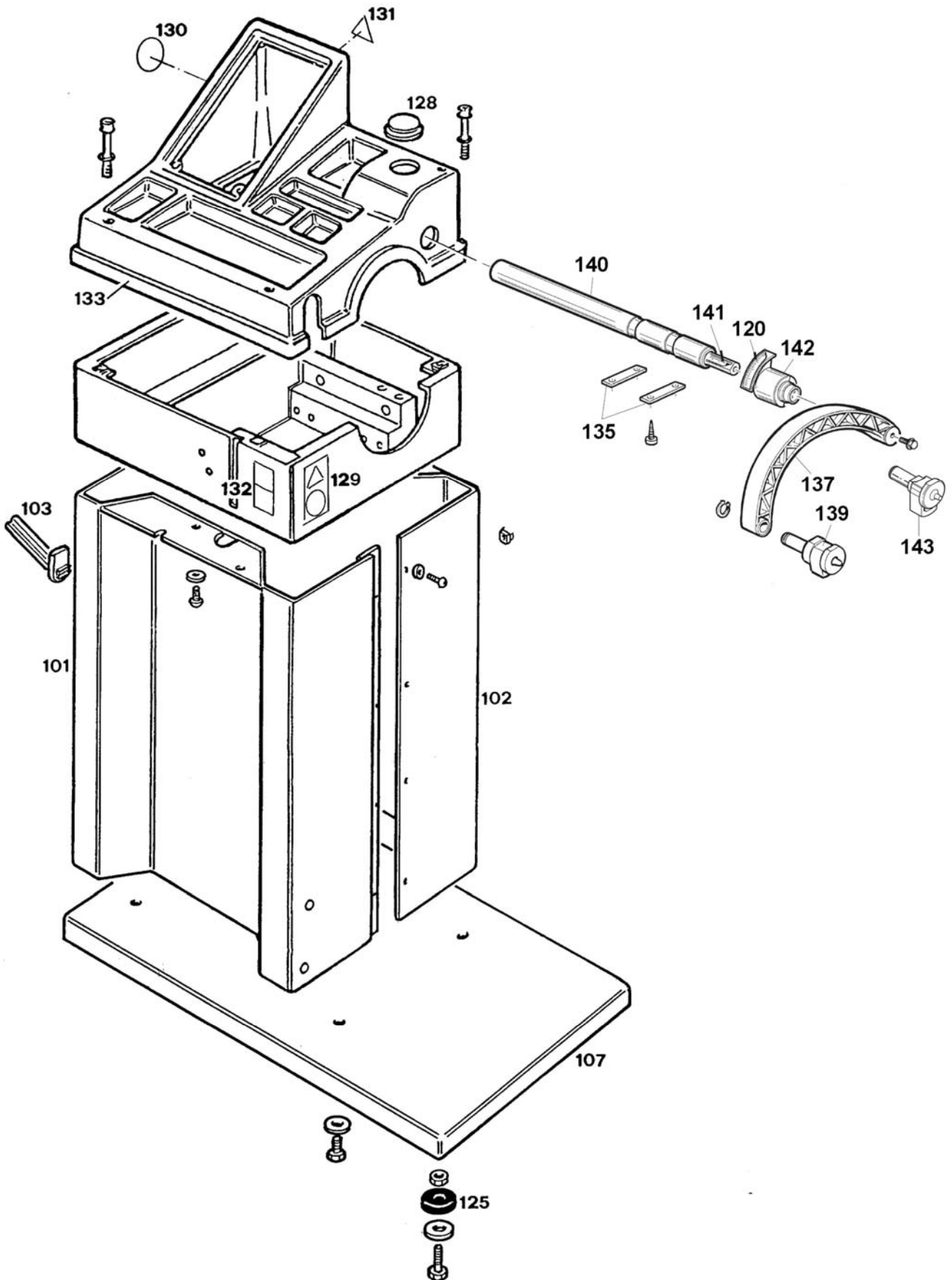

<b>Codice Code</b>	<b>Pos.</b>	<b>Ricambi Descrizione</b>	<b>Spare parts Description</b>	<b>Pièces Détachées Désignation</b>	<b>Ersatzteile Beschreibung</b>
	101	Semicolonna anteriore	<i>Front hood</i>	Demi-colonne avant	<i>Maschinengehäuse, Vorderteil</i>
	102	Semicolonna posteriore	<i>Rear hood</i>	Demi-colonne arrière	<i>Maschinengehäuse, Hinterteil</i>
438319	103	Portaflange a slitta	<i>Slide flange holder</i>	Porte-plateau à glissière	<i>Flanschhalter, ausziehbar</i>
	107	Basamento saldato	<i>Welded base</i>	Embase soudée	<i>Basis geschweißt</i>
443798	120	Targhetta diametro rilevatore	<i>Gauge diameter plate</i>	Plaquette diamètre pour capteur	<i>Durchmesserschild für Aufnehmer</i>
327291	125	Piede rotondo	<i>Round support</i>	Pied rond	<i>Runder fuß</i>
444309	128	Visore diametri	<i>Diameters viewer</i>	Fenêtre pour diamètres	<i>Kontrollfenster für Durchmesserwerte</i>
446595	129	Targhetta avvertimento "Non usare ... abbassare ... "	<i>Warning plate</i>	Plaquette avertissement	<i>Hinweisschild</i>
446598	130	Targhetta avvertimento "Scollegare macchina"	<i>"Disconnect machine" warning plate</i>	Plaquette avertissement "débrancher la machine"	<i>Hinweisschild "Stromversorgung unterbrechen"</i>
425211	131	Sigla adesiva "fulmine"	<i>"Lightning" sticker</i>	Sigle adhésif "éclair"	<i>Klebeschild "Blitz"</i>
446666	132	Targhetta comando lancio-freno	<i>Brake control plate</i>	Plaquette commande lancement-frein	<i>Schild Steuerung Start/Bremse</i>
443592	133	Coperchio portapesi	<i>Weight tray</i>	Plan porte-masses	<i>Behälter für Gewichte</i>
347998	135	Piastrina rilevatore	<i>Gauge plate</i>	Plaquette détecteur	<i>Tasterplättchen</i>
449322	137	Braccetto tastatore	<i>Gauge arm</i>	Bras détecteur	<i>Tasterhebel</i>
249339	139	Terminale	<i>Terminal</i>	Cosse	<i>Enderschluss</i>
5-100549	140	Asta rilevatore	<i>Gauge shaft</i>	Tige détecteur	<i>Füher-Stab</i>
4-10826	141	Targhetta L = 300	<i>Plate L = 300</i>	Plaquette L= 300	<i>Plakette L= 300</i>
4-10829	142	Settore rotante	<i>Status light</i>	Secteur roulant	<i>Rotierendes Segment</i>
255046	143	Terminale GERMANIA			<i>Endverschluss "DEUTSCHL."</i>

**N.B. I pezzi dentro ai riquadri sono normalmente disponibili a magazzino.**

***The parts in evidence are normally available from stock.***

**Les pièces détachées encadrées sont normalement disponibles en magasin.**

***Hinweis: Die umrahmten Teile sind in der Regel jederzeit lieferbar.***

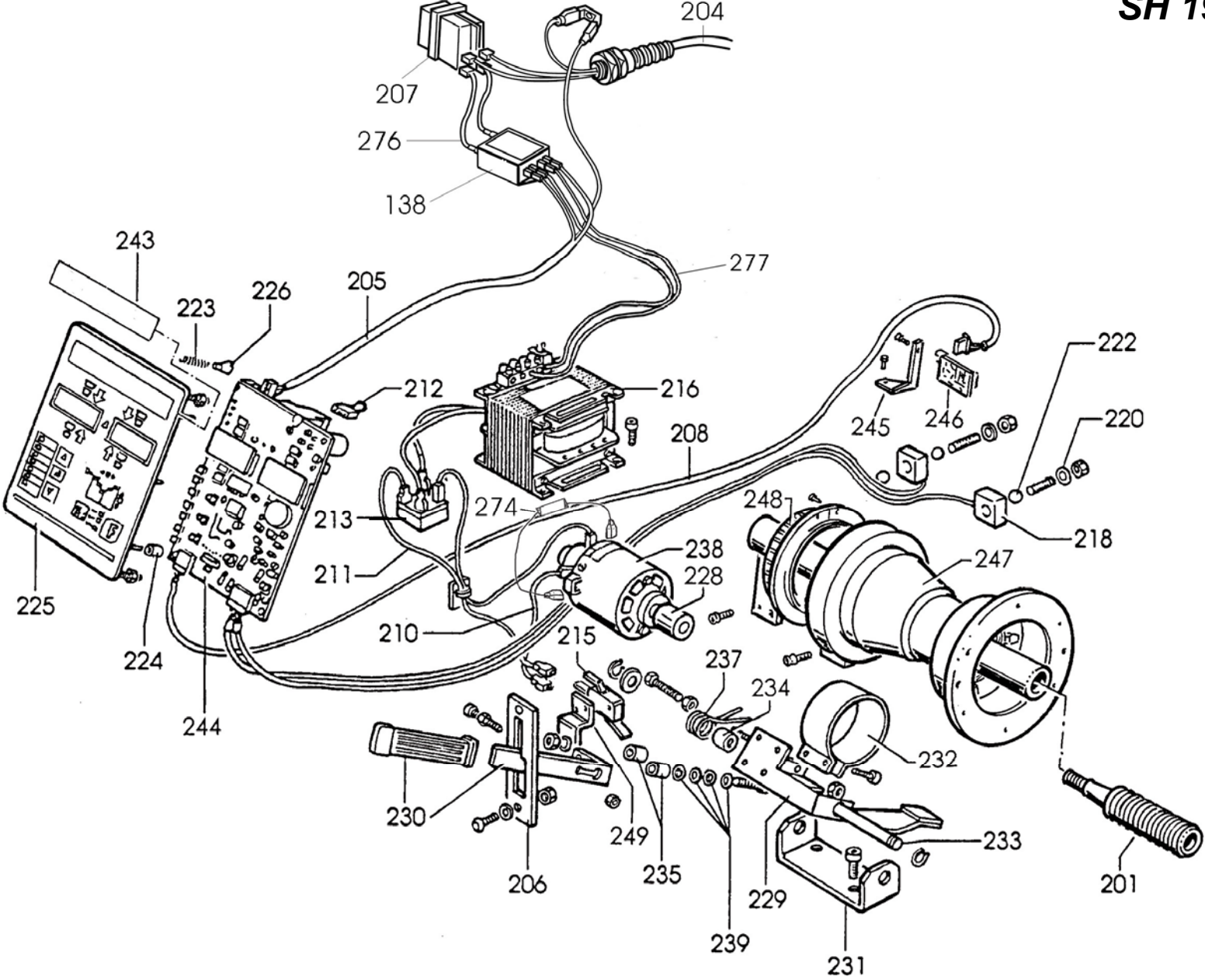

<b>Codice Code</b>	<b>Pos.</b>	<b>Ricambi Descrizione</b>	<b>Spare parts Description</b>	<b>Pièces Détachées Désignation</b>	<b>Ersatzteile Beschreibung</b>
448914	138	Filtro	<i>Filter</i>	Filtre	<i>Filter</i>
222099	201	Mozzo filettato con estrattore	<i>Threaded hub with extractor</i>	Moyeu fileté avec extracteur	<i>Gewindenabe mit Herausziehvorrichtung</i>
235392	204	Cavo rete	<i>Mains supply cord</i>	Câble réseau	<i>Netz Kabel</i>
243612	205	Cavo alimentazione scheda principale	<i>Main board power supply cord</i>	Câble d'alimentation carte maîtresse	<i>Stromzuleitung Hauptkarte</i>
343610	206	Fermo per leva	<i>Lever stop</i>	Arrêt pour levier	<i>Fermo per leva</i>
433848	207	Interruttore bipolare a bascula	<i>Two-pole switch</i>	Interrupteur bipolaire	<i>zweipoliger Schalter</i>
443613	208	Cavo collegamento ricerca	<i>Encoder board wire</i>	Câble carte recherche	<i>Anschlußkabel Suchkarte</i>
243623	210	Cavo NSW - motore	<i>NSW-motor wire</i>	Câble NSW - moteur	<i>Verbindungskabel NSV - Motor</i>
243624	211	Cavo collegamento motore	<i>Motor connecting cable</i>	Câble raccordement moteur	<i>Motor-Verbindungskabel</i>
243657	212	Connettore C.C. rete	<i>D.C. mains connector</i>	Connecteur avec câble d'alimentation	<i>Netzteil-Anschlußstecker</i>
420658	213	Ponte raddrizzatore	<i>Rectifier bridge</i>	Pont redresseur	<i>Gleichrichterbrücke</i>
443611	215	Microinterruttore	<i>Microswitch</i>	Microinterrupteur	<i>Microschalter</i>
443665	216	Trasformatore	<i>Transformer</i>	Transformateur	<i>Tranformator</i>
243591	218	Pick-up + cavo di collegamento	<i>Pick-up with connecting cable</i>	Pick-up avec câble	<i>Pick-up mit Anschlußkabel</i>
424993	220	Molla a tazza d. 10,2x22x1,2	<i>Spring d. 10.2 x 22 x 1.2</i>	Ressort à godet d.10,2x22x1,2	<i>Greiffeder d. 10,2 x 22 x 1,2</i>
2-00243	222	Sfera SKF - RB 7,938/T 205 5/16"	<i>5/16" steel ball SKF RB 7.938/T 205</i>	Bille SKF-RB 7,938/T 205 5/16"	<i>Stahlkugel SKF-RB 7,938/T 205 5/16"</i>
417907	223	Molla d. 6,2 x 12 x 0,6	<i>Spring d. 6.2 x 12 x 0.6</i>	Ressort d. 6,2 x 12 x 0,6	<i>Feder 6,2 x 12 x 0,6</i>
438996	224	Distanziale H 9,5	<i>Spacer H 9.5</i>	Entretoise H 9,5	<i>Distanzstück H 9,5</i>
483047	225	Pannello comandi	<i>Control panel</i>	Panneau de commandes	<i>Steuer-und Anzeigefeld</i>
443597	226	Nottolino	<i>Pawl</i>	Cliquet	<i>Klinke</i>
234025	228	Rullino con gomma	<i>Roller with rubber</i>	Rouleau avec caoutchouc	<i>Rolle mit gummi</i>
243615	229	Supporto motore - freno	<i>Brake - motor support</i>	Support moteur-frein	<i>Bremse-Motorhalterung</i>
243903	230	Leva completa	<i>Complete lever</i>	Levier complet	<i>Hebel, kompl.</i>
343616	231	Staffa motore	<i>Motor brachet</i>	Étrier moteur	<i>Motor-Haltebügel</i>
343618	232	Fascia motore	<i>Motor band</i>	Bande moteur	<i>Motor-Schelle</i>
343619	233	Perno	<i>Pin</i>	Pivot	<i>Zapfen</i>
343622	234	Distanziale	<i>Spacer</i>	Entretoise	<i>Distanzstück</i>
343771	235	Distanziale	<i>Spacer</i>	Entretoise	<i>Distanzstück</i>
428682	237	Molla comando interruttore	<i>Switch control spring</i>	Ressort pour interrupteur	<i>Schaltersteuerungsfeder</i>
450995	238	Motore	<i>Motor</i>	Moteur	<i>Motor</i>
463579	243	Targhetta per tasca pannello comandi	<i>Sticker</i>	Plaque pour panneau commandes	<i>Typenschild für Bedienfeld</i>
450787	244	Scheda display 220/1	<i>Display p.c. board 220/1</i>	Carte display 220/1	<i>Anzeigeplatine 220/1</i>
250810	244	Scheda display 110/1	<i>Display p.c. board 110/1</i>	Carte display 110/1	<i>Anzeigeplatine 110/1</i>
349284	245	Supporto scheda ricerca	<i>Encoder board support</i>	Support carte recherche	<i>Suchkarten-Halterung</i>
249280	246	Gruppo scheda ricerca	<i>Encoder board assembly</i>	Groupe carte recherche	<i>Stellsuchplatine Gruppe</i>
249104	247	Gruppo oscillante	<i>Shaft assembly</i>	Groupe oscillant	<i>Maschinenwelle</i>
449310	248	Disco ricerca	<i>Encoder disk</i>	Disque recherche	<i>Suchplatte</i>
344803	249	Supporto microinterruttore	<i>Microswitch support</i>	Support microinterrupteur	<i>Microschalter-Halterung</i>
435404	274	Filtro	<i>Filter</i>	Filtre	<i>Filter</i>
448943	276	Cavo	<i>Cable</i>	Câble	<i>Kabel</i>
241625	277	Cavo interruttore - trasformatore	<i>Switch-transformer cable</i>	Câble interrupteur - transformateur	<i>Verbindungskabel Schalter-Trafo</i>

**N.B. I pezzi dentro ai riquadri sono normalmente disponibili a magazzino.**

**The parts in evidence are normally available from stock.**

**Les pièces détachées encadrées sont normalement disponibles en magasin.**

**Hinweis: Die umrahmten Teile sind in der Regel jederzeit lieferbar.**

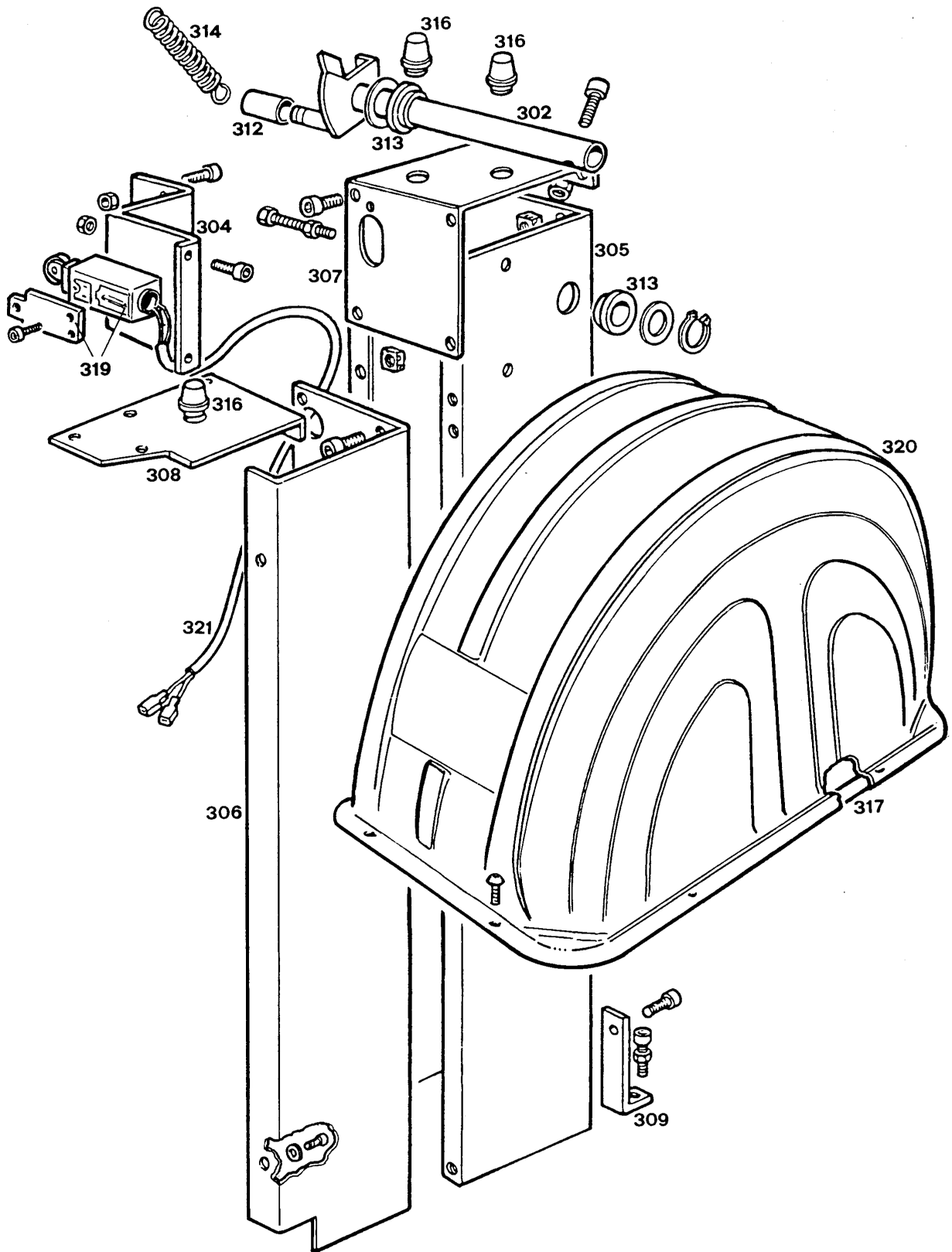

<b>Codice Code</b>	<b>Pos.</b>	<b>Ricambi Descrizione</b>	<b>Spare parts Description</b>	<b>Pièces Détachées Désignation</b>	<b>Ersatzteile Beschreibung</b>
	302	Fermo protezione	<i>Protection retainer</i>	Arrêt protection	<i>Feststellvorrichtung für Radschutzbogen</i>
	304	Supporto microinterruttore	<i>Microswitch support</i>	Support microinterrupteur	<i>Mikroschalterhalterung</i>
	305	Colonna	<i>Column</i>	Colonne	<i>Stützsäule</i>
	306	Rinforzo laterale	<i>Side reinforcement</i>	Renfort latéral	<i>Abstützung, seitlich</i>
	307	Rinforzo colonna	<i>Column reinforcement</i>	Renfort pour colonne	<i>Abdeckung auf Stützsäule</i>
	308	Attacco colonna	<i>Column adaptor</i>	Attaque colonne	<i>Abdeckplatte</i>
	309	Appoggio a terra	<i>Rim support</i>	Pièce d'appui à terre	<i>Bodenhalterung</i>
	312	Tubo ammortizzatore	<i>Pipe</i>	Tube amortisseur	<i>Schwingungsdämfer</i>
	313	Boccola per protezione	<i>Wheel guard bushing</i>	Coquille pour protection	<i>Buchse für Radschutzbogen</i>
434159	314	Molla d. 28 x 82 x 4	<i>Spring d. 28 x 82 x 4</i>	Ressort d. 28 x 82 x 4	<i>Feder 28 x 82 x 4</i>
	316	Portacono ad incastro	<i>Cones support</i>	Porte-cône à encastrement	<i>Konushalter, einspannbar</i>
	317	Tubo per protezione	<i>Wheel guard tube</i>	Tube pour protection	<i>Griffrohr für Radschutzbogen</i>
441494	319	Microinterruttore	<i>Microswitch</i>	Microinterrupteur	<i>Mikroskalter</i>
	320	Protezione ruota	<i>Wheel guard</i>	Protection roue	<i>Radschutzbogen</i>
	321	Cavo collegamento microinterruttore	<i>Microswitch connecting cable</i>	Câble raccordement microinterrupteur	<i>Anschlußkabel Mikroskalter</i>

**N.B. I pezzi dentro ai riquadri sono normalmente disponibili a magazzino.**

***The parts in evidence are normally available from stock.***

**Les pièces détachées encadrées sont normalement disponibles en magasin.**

***Hinweis: Die umrahmten Teile sind in der Regel jederzeit lieferbar.***